



**HAPPICH**  
A GHE Group Company

**ELLAMP**  
A GHE Group Company

**HAPPICH**  
A GHE Group Company



**ELLAMP**  
A GHE Group Company

## Märkte

- ▶ Omnibusse
- ▶ Schienenfahrzeuge
- ▶ Lastkraftwagen
- ▶ Kabinenfahrzeuge
- ▶ Freizeitfahrzeuge
- ▶ Sonderfahrzeuge
- ▶ Schiffs- und Bootsbau
- ▶ Allgemeine Industrie

## Markets

- ▶ Bus & Coach
- ▶ Railways
- ▶ Trucks
- ▶ Cabins
- ▶ Recreational Vehicles
- ▶ Special Vehicles
- ▶ Ships & Boats
- ▶ General Industry

### GHE Group

Europas führende Spezialisten für Innenausstattungssysteme und Komponenten für Fahrzeuge aller Art.

GHE, die Gruppe HAPPICH ELLAMP, bietet ihren Kunden weltweit ein komplettes Paket maßgeschneiderter und wirtschaftlicher Lösungen mit besonderem Schwerpunkt auf professionelle Projektentwicklung und auf Produktvielfalt an.

Die Gruppe beschäftigt ca. 700 Mitarbeiter in ihren verschiedenen europäischen Produktionsstandorten und internationalen Verkaufsniederlassungen. Es werden über 3.000 Kunden regelmäßig beliefert.

Forschung, Entwicklung, Produktmanagement, Styling, Technik, Erprobung und Produktion – alles aus einer Hand. Sicherheit, Komfort, italienisches Styling und deutsche Technik sind die Hauptbestandteile einer neuen Reiseerfahrung, die mit dem von GHE gewohnt hohen Qualitätsstandard gekoppelt ist.

Die GHE Unternehmenspolitik lautet, dort aktiv zu sein, wo uns der Kunde wirklich braucht.

### GHE Group

Europe's leading specialists in interior systems and components for vehicles of all kinds.

GHE, Group HAPPICH ELLAMP, offers its customers world-wide a complete package of tailor-made and economical solutions with a particular emphasis on project management and a wide range of product families.

The group employs some 700 in its various European production locations and sales offices and supplies over 3,000 customers on a regular basis.

Research, development, product management, styling, engineering, testing and production – all from a single source. Safety, comfort, Italian styling and German engineering are all part of a new travelling experience enhanced by the high quality standard normally associated with GHE's products.

GHE's policy of being wherever customers need them is being vigorously pursued.

### ▶ Produktions- und Vertriebsgesellschaften

#### ▶ Production and Sales Locations

HAPPICH Profile GmbH  
Deutschland/Germany

HAPPICH Interiors GmbH  
Deutschland/Germany

HAPPICH PLZEN s.r.o.  
Tschechische Republik/  
Czech Republic

HAPPICH PROFILES Ltd.  
Großbritannien/United Kingdom

HAPPICH-SIRPAUTO S.A.  
Frankreich/France

HAPPICH Vehicle and  
Industrial Components Ltd.  
Großbritannien/United Kingdom

HAPPICH POLSKA Sp.z o.o.  
Polen/Poland

GHE Iberica S.L.  
Spanien/Spain

GHE OTOMOTIV SAN.VE TIC. A.S.  
Türkei/Turkey



[www.ghegroup.com](http://www.ghegroup.com)

**HAPPICH Fahrzeug- und Industrieteile GmbH**  
Konsumstraße 45  
42285 Wuppertal  
Deutschland/Germany  
Telefon/Phone +49 (0)202.87 03-0  
Telefax/Fax +49 (0)202.87 03-599

**ELLAMP Interiors SpA**  
Via Verdi 10  
21020 Bodio Lomnago  
Varese  
Italien/Italy  
Telefon/Phone +39.0332.94 3711  
Telefax/Fax +39.0332.94 3765

## Komponenten für Caravan und Motorcaravan Components for Caravans and Motor Caravans



Deutsch / English

08.06

Wenn Sie Innen- und Außenausstattungs-  
teile für Freizeitfahrzeuge gleich welcher  
Art suchen, sollten Sie sich zuallererst  
mit GHE in Verbindung setzen.

Wir sind spezialisiert auf Produkte für:

- ▶ Wohnwagen
- ▶ Campingwagen
- ▶ Wohnmobile
- ▶ Alkovenfahrzeuge

Viele der folgenden Produkte sind kurz-  
fristig ab Lager lieferbar, andere werden  
wiederum als komplette, einbaufertige  
Module an die Kunden ausgeliefert.

If you are looking for interior and exterior  
components for any kind of recreational  
vehicle, GHE should be your first port of  
call.

We specialise in items for:

- ▶ Caravans
- ▶ Campers
- ▶ Motor Homes
- ▶ Alcove Vehicles

Many of the following products are  
standard and available from stock at  
short notice, others are produced as  
complete, ready-to-install modules manu-  
factured to our customers' specifications.



#### Tür- und Klappengriffe

Tür- und Klappengriffe stehen in einer Vielzahl von Größen, Materialien, Abmessungen und ansprechenden Designs zur Verfügung. Sowohl manuelle als auch elektromotorische Varianten erweitern das Programm, das für die vielfältigsten Anwendungen geeignet ist.

#### Door and flap handles

Door and flap handles are available in a wide range of sizes, materials, dimensions and attractive designs. Manually operated and electrically powered models round off this programme which covers the most varied of applications.



#### Schlösser

Die für Türen und Klappen geeigneten Schlösser können optional durch zusätzliche Funktionselemente wie Zentralverriegelungen, elektrische Zuziehhilfen oder Aussperrschutzmechanismen sinnvoll ergänzt werden. Es stehen Schlossmodelle zur Ein- und Zweipunktverriegelung im Standardprogramm zur Verfügung.

#### Locks

Locks specifically designed for doors and flaps can be enhanced by optional functional features such as central locking units, electrical door-closing aids or anti-lockout mechanisms. The standard range also includes locks with single or double point latching.



#### Verkleidungsteile

Modulare Bauteile und Verbundsysteme mit breiten Gestaltungsmöglichkeiten durch die Vielzahl der verwendeten Dekore und Kaschierungen; kombiniert auch mit den Vorzügen thermischer und akustischer Isolierung.

#### Trim Panels

Modular components and composite systems with a wide range of design possibilities due to the many different surfaces and laminates available, combined with the advantages of heat absorption and noise reduction.

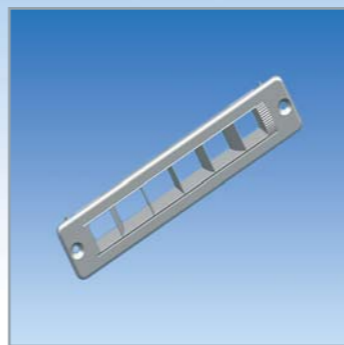

#### Lüfter und Ventilatoren

Tragen wesentlich zum Wohlbefinden der Passagiere bei; ein komplettes Programm elektrischer Dach- und Wandventilatoren und Lüfter.

#### Vents and Ventilators

Play a significant role in passenger comfort; a complete programme of electrical wall and roof ventilators and vents.

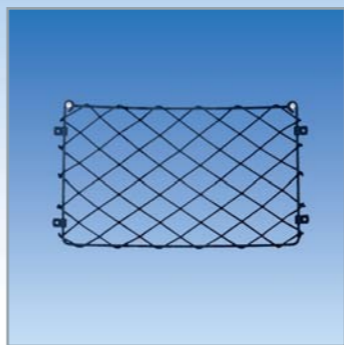

#### Netze

Mit Metall-, Kunststoff- und Gummirandrahmen zur Aufbewahrung von Karten, Zeitungen und anderen Utensilien.

#### Nets

With metal, plastic or rubber cord frames, ideal for stowing maps, magazines and other utensils.



#### Rollos und Sonnenblenden

Rundum Sonnenschutz durch Rollos und Sonnenblenden in zahlreichen Formvarianten und Materialzusammenstellungen. Manuell oder elektrisch zu betätigende Rollos mit und ohne Kassette, Scherenrollos; geeignet für Front- und Heckscheiben sowie Seitenfenster.

#### Roller Blinds and Sun-Visors

All round anti-glare protection with visors and blinds in a multitude of shapes and material combinations. Manually or electrically operated roller blinds with and without cassettes, scissor roller blinds suitable for windscreens, rear screens and side windows.



#### Dachluken

Manuell oder elektrisch zu betätigende Dachluken für die verschiedensten Ausschnittsgrößen, mit Notausstiegs- und Belüftungsfunktionen; Rahmen aus Kunststoff oder Aluminium und Deckel aus Glas, Stahl und Kunststoff.

#### Roof Hatches

Manually or electrically operated roof hatches for varying aperture dimensions, with emergency exit and ventilation functions, frames made of plastic or aluminium and covers made of glass, steel or plastic.



#### Metallprofile

Eine breite Auswahl an Abdeckleisten, Einfassleisten, Halteleisten, Regenleisten, Zier- und Dekorleisten, Schutz- und Pufferleisten, Kopf- und Endstücke, ergänzt durch Scharnierkombinationen mit passenden Anschlussleisten.

#### Metal Profiles

A wide selection of cover, edge, retention, drip, trim and decorative mouldings, protective and buffer sections, matching end finishers – supplemented by combined hinge profiles with matching extension strips.



#### Gummiprofile

Abdeck-, Anschlag-, Dichtungs-, Fassungs-, Finger- und Scharnierprofile in einer Vielzahl von verschiedenen Querschnitten.

#### Rubber Profiles

Cover, stopper, sealing, edging, finger-protection, glazing, buffer and hinge profiles in a multitude of different cross-sections.



#### Kantenschutz- und Dichtungsprofile

Leicht verarbeitbare, flexible Kantenschutzprofile zum Absichern scharfer Materialränder, auch kombiniert mit Moosgummiprofilen. Hochflexible Gummiprofile mit Stahleinlagen und angeformten Dichtlippen oder Hohlkammern.

#### Edge Protectors and Sealing Profiles

Easily attached flexible edge protector profiles to make safe all kinds of sharp material edges, also combined with sponge rubber sections. Highly flexible rubber profiles with steel inserts and moulded-on lips or hollow chambers.



#### Türen

Komplett mit Innen- und Außengriffen, Fenstern, Schlössern nach PKW-Standard, Zentralverriegelungen und elektrischen Fensterhebern ausgestattete und einbaufertige Türen in Leichtbauweise.

#### Doors

Light-weight construction and easy to install: Fully equipped with interior and exterior handles, windows, locks to passenger car standards, central locking units and electrical window winders.



#### Klappen

Einbaufertige Klappen für Stau- und Wartungsfächer mit eloxiertem oder pulverbeschichtetem Aluminiumrahmen, engen Biegeradien und großen Öffnungsflächen.

#### Flaps

Ready-to-install flaps for stowage and maintenance compartments, with anodised or powder-coated aluminium frames, tight bending radii and generously dimensioned apertures.

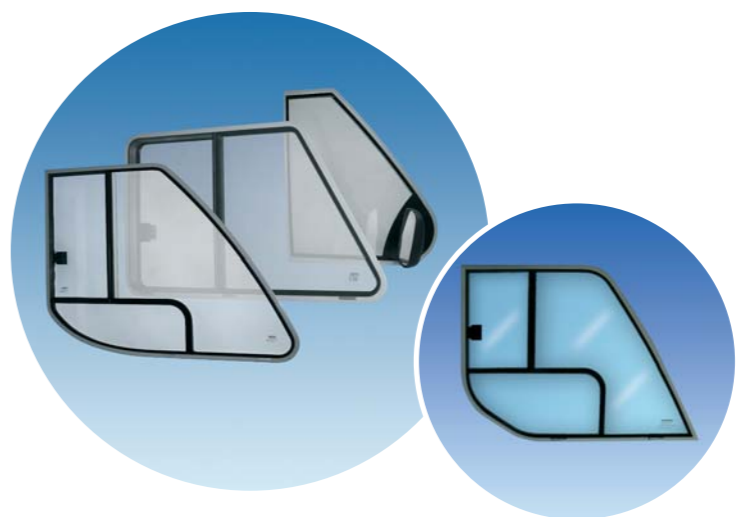

#### Fenster

Einfach- oder Doppelscheiben-Schiebefenster, Festfenster, dreidimensional gebogene Fenster, mit Thermoverglasungen und Einscheibensicherheitsglas, leicht montierbar.

#### Windows

Single or double pane sliding windows, fixed windows, three-dimensional windows, with thermal glazing and single pane safety glass, all easy to install.